

pH / ORP 指示調節計

pH / ORP CONTROLLER



■特長

1. 小形軽量
2. 低価格
3. 保守点検が容易
4. デジタルスイッチにより警報設定が容易

FEATURES

1. Compact and lightweight
2. Low cost
3. Easy maintenance
4. Employs an easy to use digital switch for alarm setting

■仕様

SPECIFICATIONS

| MODEL 型式 | PHC-6A | ORC-6A |
|---|--|--|
| ITEM 品名 | Controller pH 指示調節計 | Controller ORP 指示調節計 |
| MEASURING OBJECT 測定項目 | pH | ORP |
| MEASURING PRINCIPLE 測定原理 | Glass electrode method ガラス電極方式 | Metal electrode method 金属電極方式 |
| MEASURING RANGE 測定範囲 | 0~14pH | ±700mV |
| REPEATABILITY (not including sensor) 繰返性 (検出器含まず) | 0.1pH | 10mV |
| ALARM SETTING METHOD 警報設定方法 | By front panel digital switch 前面デジタルスイッチによる | |
| CONTACT OUTPUT 接点出力 | H, L Each 上下限 各 1ab | |
| CONTACT CAPACITY 接点容量 | (Resistance load) AC250V 5A (抵抗負荷) | |
| OUTPUT (standard) 出力 (標準) | Non isolation 0~14pH / ±100mV 非絶縁出力 | Non isolation ±700mV / ±100mV 非絶縁出力 |
| POWER SOURCE 電源 | AC100 / AC200V ±10% 50 / 60Hz 約10VA | |
| WORKING CONDITIONS 使用条件 | Temperature 温度 -10~50℃ | Humidity less than 90% 湿度 90%以下 |
| WEIGHT 重量 | About 約2.5kg | |
| STANDARD ACCESSORIES 標準添付品 | Instruction manual 1 copy 取扱説明書 1部 | Mounting bracket 1set 取付金具 1式 |

■構成図 CONSTITUTIONS

検出部 ELECTRODE 中継ボックス CONNECTOR BOX
GR-100 (MR-100) CB-2

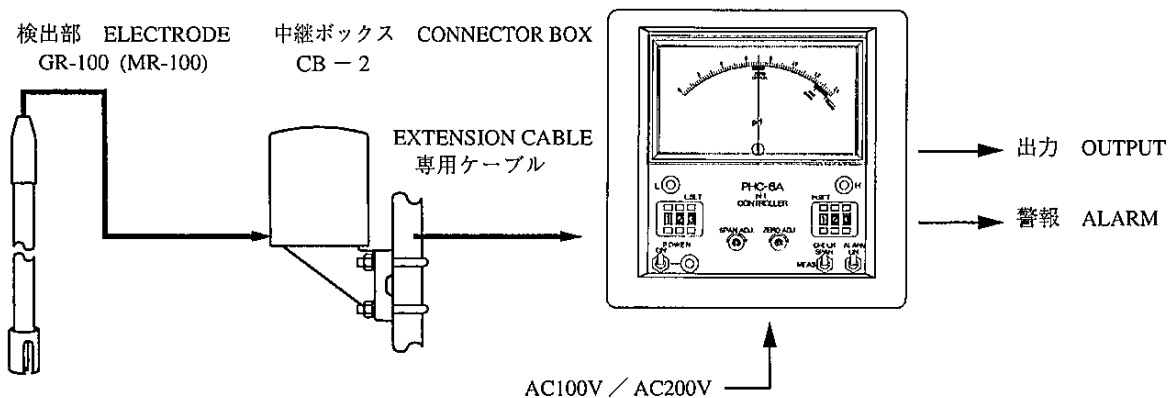

■外形寸法図 DIMENSIONS (mm)

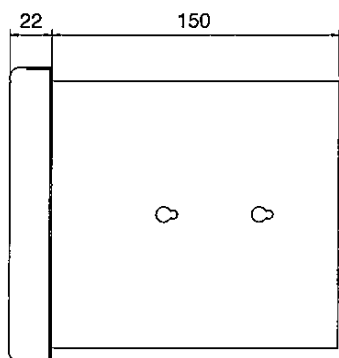
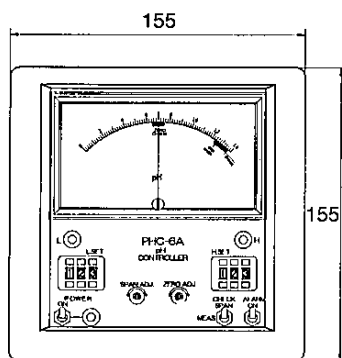

■端子図 TERMINAL DRAWING

(端子ネジ Terminal screw : 3mm)

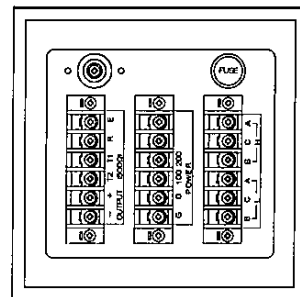

■パネルカット PANEL CUTTING

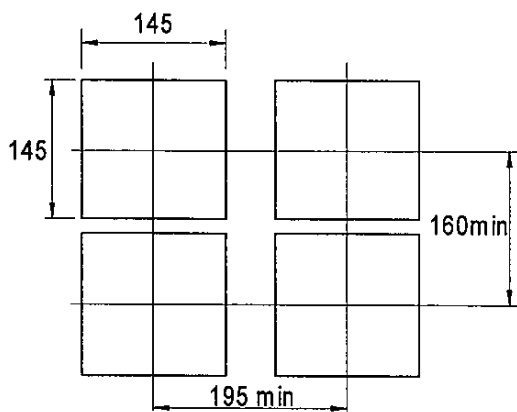

■ご用命には ORDER FORMULA

PHC - 6A
ORC - 6A

本カタログに記載された仕様は、品質改良のため予告無く変更することがあります。
Specification described in this catalog will be subject to change without notice.



濃度計製造登録工場
富士精密電機株式会社

Fuji Seimitsu Denki Co.,Ltd

本社 Head Office 〒153-0063 東京都目黒区目黒2丁目15番14号
15-14, Meguro 2-chome, Meguro-Ku, Tokyo 153-0063
TEL (03)3716-3441(代表) FAX (03)3716-3820
静岡営業所 Shizuoka Office 〒431-0431 静岡県湖西市鷺津1-1-2 2-2
1122-2, Washizu, Kosai, Shizuoka 431-0431
TEL (053)576-0093(代表) FAX (053)576-4722

代理店 AGENT