

NC-4 pH 専用ケーブル端末処理

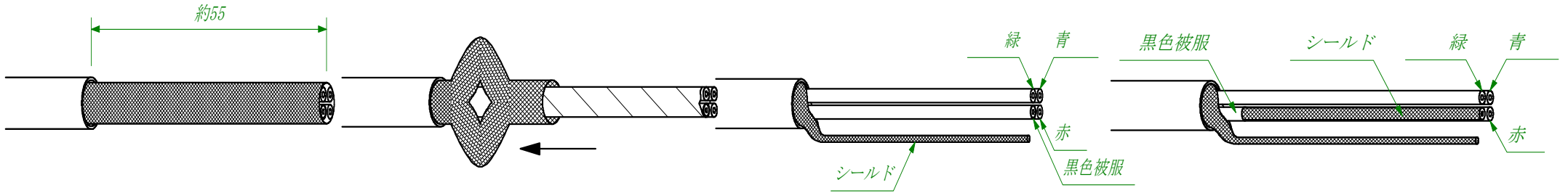

①外被を剥きます。

②外側のシールド線を押し込み、穴を広げて芯線を全て取り出す。

③紙、及び糸を取り除きます。

④黒色の被服を剥きます。

※注意 黒色の被服を除去しないと正しい測定は出来ません。

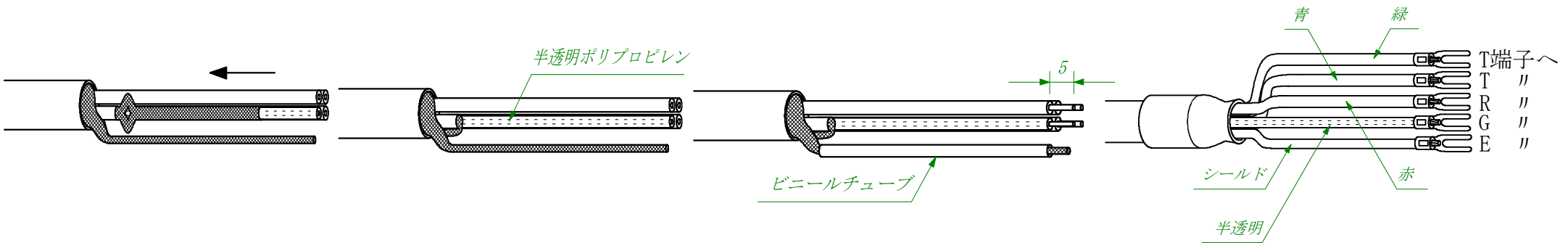

⑤内側シールド線を押し込み、穴を広げて芯線を取り出す。

⑥シールドを一括して束ねてビニールチューブ等で絶縁して下さい。

⑦芯線の先端を剥き、端子を付けて下さい。

⑧根元にビニールテープ等を付けて下さい。